

DISCO DIAMANTADO PORCELANATO GOLD



PRINCIPAIS VANTAGENS

- Baixa vibração, cortes limpos e precisos, bom desempenho e maior conforto ao operador.
- Alta performance.
- Raias anti-vibração.
- Cortes precisos.
- Modelo para máquina estacionária.

PRODUTOS ASSOCIADOS

- Limpa obras & porcelanato.
- Serra Mármore.
- EPI's.

Descrição do Produto

Indicado para operações que requerem alto desempenho de corte em pisos, azulejos, cerâmicas e principalmente porcelanato. Desenvolvido especialmente para realizar cortes rápidos e precisos, oferecendo conforto e segurança durante a operação.

Características

- Discos finos para melhor acabamento de corte.
- Liga metálica e concentração de diamantes específicos para aplicação.
- Excelente performance de corte e acabamento.
- Raias anti-vibração no corpo (cortes laser).

Aplicação

- Indicado para cortes de pisos cerâmicos, azulejos e porcelanato.

Modo de usar

- Seguir a indicação de montagem e ajuste do disco exatamente conforme especificado no manual de instruções de cada máquina por seu fabricante.
- Apesar de poder ser utilizado a seco, a refrigeração à água maximiza o desempenho do disco quanto a seu rendimento, qualidade de corte e vida útil.
- Realizar cortes retilíneos, sem pressão excessiva e dentro do limite da rotação indicada pelo disco conforme funcionalidade da máquina. Respeitar sempre a dureza.

Restrições de uso

- Nunca exceder a rotação máxima indicada no disco, e utilizar máquinas desenvolvidas especificamente para a operação.
- Nunca utilizar o disco no sentido contrário ao indicado.
- Nunca utilizar o disco se a furação de encaixe não encaixar perfeitamente ao eixo da máquina, que deve ser devidamente limpo juntamente com sua flange de fixação.
- Nunca utilizar o disco sem a capa de proteção da máquina. Além de perigoso em caso de eventuais quebras, o deslocamento do ar gerado pela operação pode criar vibração no disco, afetando a qualidade do corte e sua vida útil.
- Nunca utilizar o disco caso o mesmo apresente deformações ou partes danificadas, trincadas ou soltas.
- Nunca cortar materiais que não estejam devidamente fixados, através de grampos ou suportes, sob o risco de oscilações o que poderá gerar má qualidade de corte e até mesmo acidentes com desprendimento de materiais ou rompimento do disco.

DISCO DIAMANTADO PORCELANATO GOLD

- Nunca cortar grandes seções em uma única operação.
- Realizar algumas pausas durante o corte para permitir que o disco arrefeça.
- Nunca cortar materiais inapropriados à indicação dos discos, sob o risco de baixo desempenho, qualidade de corte e redução da vida útil do disco.

Para mais informações, por favor, contate:

Wurth do Brasil Peças de Fixação Ltda.
Rua Adolf Wurth, 557 - Jd. São Vicente
Tel.: (11) 4613-1900
www.wurth.com.br

Informações de segurança, limpeza e manuseio do produto

- Utilizar sempre os equipamentos de proteção individual (EPI) indicados para a atividade.
- Consultar as instruções de segurança da máquina.
- Estar atento às restrições de uso.

Condições de armazenamento e prazo de validade.

- Os discos devem ser armazenados na posição horizontal sobre superfície regular, sem ondulações ou concavidades e sem peso aplicado de forma desigual sobre sua superfície de forma a evitar deformações e desalinhamentos.

Dados técnicos

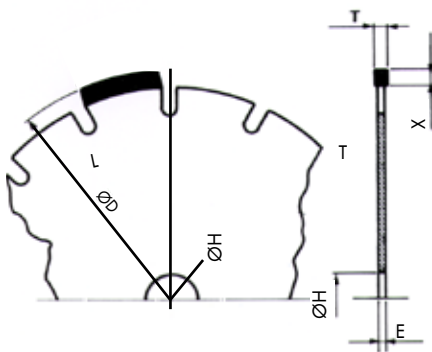

Qtde. embal.	ØD Diâmetro do Disco (mm)	ØH Furo Central (mm)	RPM Máx.	X Altura do Segmento ou Coroa (mm)	E Espessura do Núcleo do disco (mm)	T Espessura do Segmento ou Coroa (mm)	Anel de Redução (mm)	Nº Ranhuras antivibração	Descrição	Código
01 unidade	110	20,0	13.900	8,0	1,26	1,5	16,0	4	Contínuo	0668 110 420

Todos os dados e especificações aqui referidos, assim como as recomendações apresentadas, estão sustentados por numerosos estudos laboratoriais e validados pela nossa longa experiência. Contudo e tendo em conta a grande variedade de materiais existentes no mercado, assim como as técnicas de aplicação do produto que não podem ser controladas por nós, recomendamos sempre a realização de testes prévios com os materiais a utilizar e com a sua própria técnica. Por estas razões, qualquer aplicação do produto é efetivada sob a exclusiva responsabilidade do utilizador, não podendo a Wurth do Brasil ser responsabilizada por quaisquer perdas ou prejuízos, direta ou indiretamente resultantes da aplicação.