



Manual de Montagem
Manual de Instalación

SISTEMA DESLIZANTE PARA ARMÁRIOS NA BASE
SISTEMA CORREDIZO POR LA BASE

FLOW S



Verifique se o amortecedor é adequado ao peso da porta
Compruebe si el amortiguador está adecuado al peso de la puerta

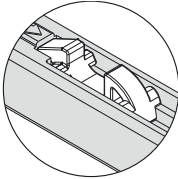

Gatillo branco
Leve (até 20 Kg)
Gatillo blanco
Liviano (hasta 20kg)

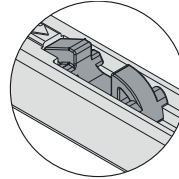

Gatillo cinza
Médio (20 a 50 Kg)
Gatillo gris
Mediano (20 hasta 50kg)

Portas | Puertas

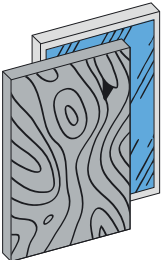

Largura mínima: MDF - 500 mm, Alumínio - 600 mm.

Ancho mínimo: MDF - 500 mm, Aluminio - 600 mm.

A altura da porta não deve ser maior que 4 vezes a medida da largura da porta.

La altura de la puerta no debe tener más que 4 veces la medida del ancho de la puerta.

Portas de madeira e alumínio. / Puertas de madera y aluminio.

Peso até 50 kg. / Peso hasta 50 kg.

Desconto de porta. / Descuento de la puerta - 35 mm.

Para portas com espessura de 15 a 25 mm. / Para puertas con espesor de 15 hasta 25 mm.



Produto brasileiro
Hecho en Brasil

Verificar se o móvel está nivelado e as portas não estão empenadas.

Compruebe si el mueble esta nivelado y si las puertas no estan pandeadas.

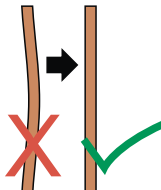
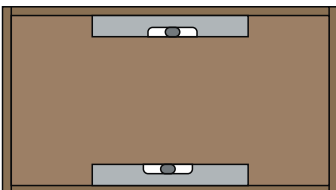

***Utilizar desempenadores nas portas.**
Utilizar enderezadores en las puertas.

ITENS NA CAIXA/ITEMS EN LA CAJA		TOP	STANDARD	BASIC
	Carro Superior com pescador <i>Carro Superior con accionador</i>	2	2	2
	Carro Inferior com pescador <i>Carro Inferior sin accionador</i>	2	2	2
	Amortecedor <i>Amortiguador</i>	2	1	-
	Freio <i>Freno</i>	-	1	2
	Chave Allen <i>Llave Allen</i>	1	1	1

Trilhos exclusivos Rometal | Rieles exclusivos Rometal

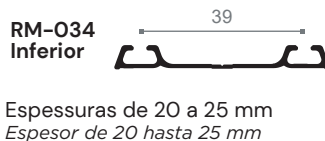
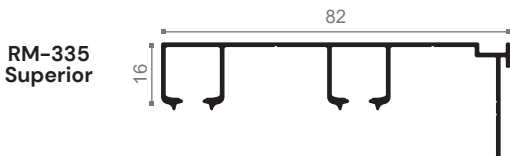
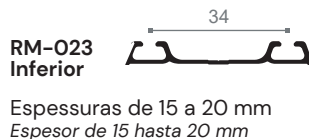
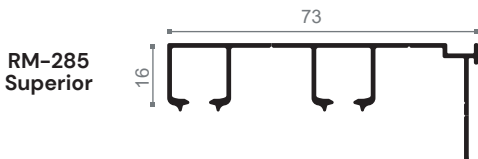

1

Trilhos. | Rieles.

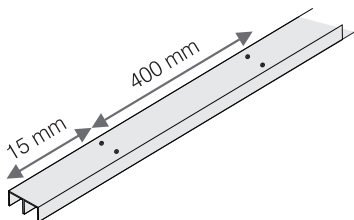

Faça as furações seguindo a medida indicada.
Haga las perforaciones de acuerdo con la medida indicada.

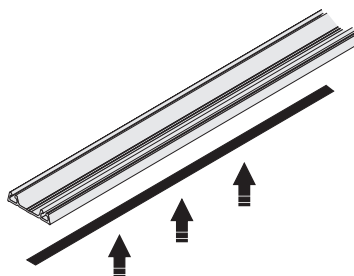

Fita dupla face.
Cinta doble cara.

Fure na linha de indicação.
Haga los agujeros de acuerdo con la medida indicada.

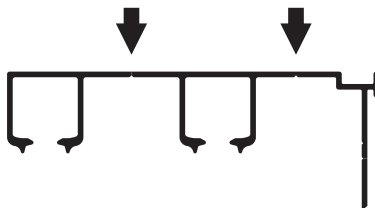

2

Posicione os amortecedores e freios nos trilhos superiores. | *Ponga los amortiguadores y frenos en los rieles superiores.*

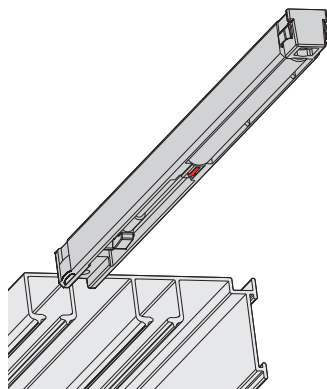
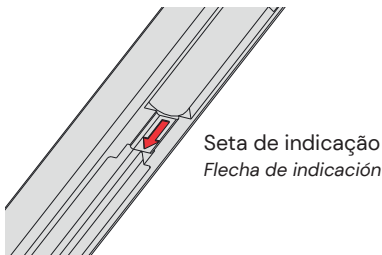

OBS: Os amortecedores devem estar acionados.
OBS: Los amortiguadores deben estar accionados.

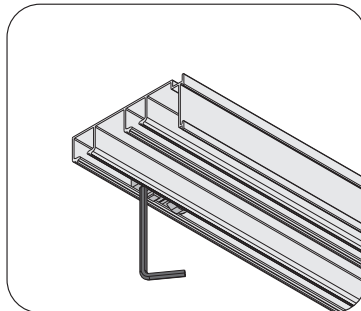
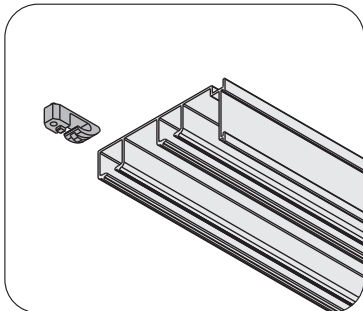

Fixe o freio conforme o fechamento desejado.
Fije el freno de acuerdo con el cierre deseado.

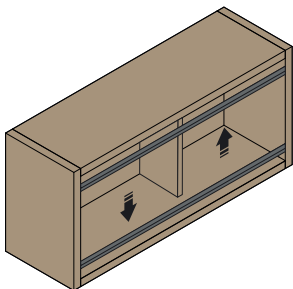

Fixe os trilhos superiores e inferiores.
Fije los rieles superiores e inferiores.

3 Faça as usinagens para a instalação dos carros. | *Haga el mecanizado para la instalación de los carros.*

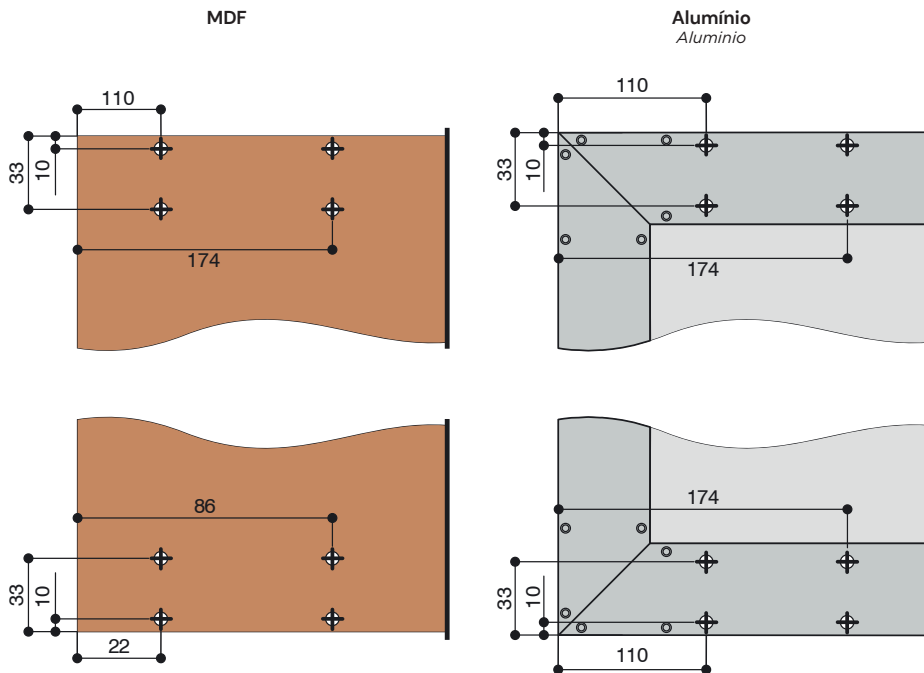

4 Trave os sistemas antidescarrilamento dos carros inferiores, verifique se os carros superiores estão liberados. | *Comprueba si los carros estan con los sistemas antidescarrillo bloqueados.*

Sistema destravado
Sistema desbloqueado

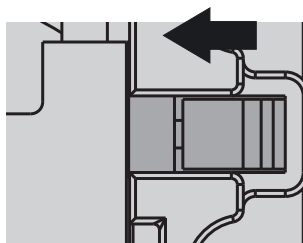
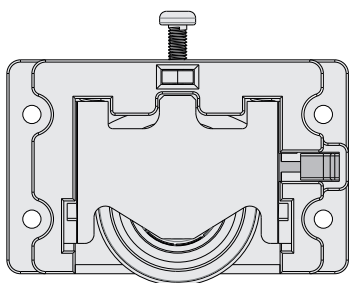

5 Instale as portas. | Instale en las puertas.

Encaixe primeiro a parte superior da porta
Encaje primero la parte superior de la puerta

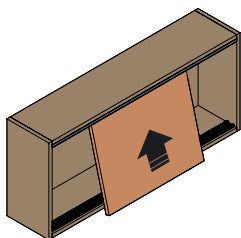

Encaixe a parte inferior no trilho
Encaje la parte inferior en el riel

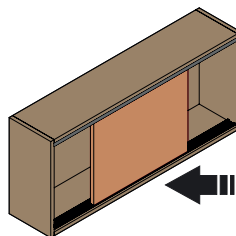

6 Regule a porta através dos carros. | Ajuste la puerta a través de los carros.

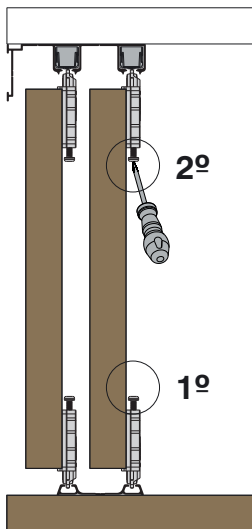

1º Destrave e regule os carros inferiores.
A porta deve estar alinhada à lateral do móvel.
*Desbloquee y ajuste los carros inferiores.
La puerta debe estar alineada en la lateral del mueble.*

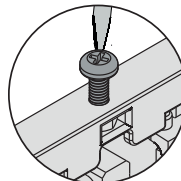
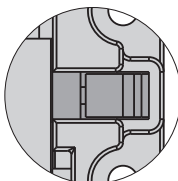

2º Regular os carros superiores, impedindo a alavancagem das portas, mantendo um bom deslizamento.
Ajustar los carros superiores, evitando el apalancamiento de las puertas, manteniendo el perfecto deslizamiento.

OBS: Cuidado para não deixar a porta pesada no deslizar.

OBS: Atención para no dejar la puerta pesada al deslizar.

Para retirar a porta, libere os parafusos de regulagem dos sistemas e trave os sistemas inferiores.

Para remover la puerta, afloje los tornillos del ajuste de los sistemas y bloquee los sistemas inferiores.

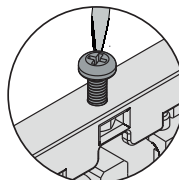

7

Posicione e trave os amortecedores. | Coloque y bloquee los amortiguadores.

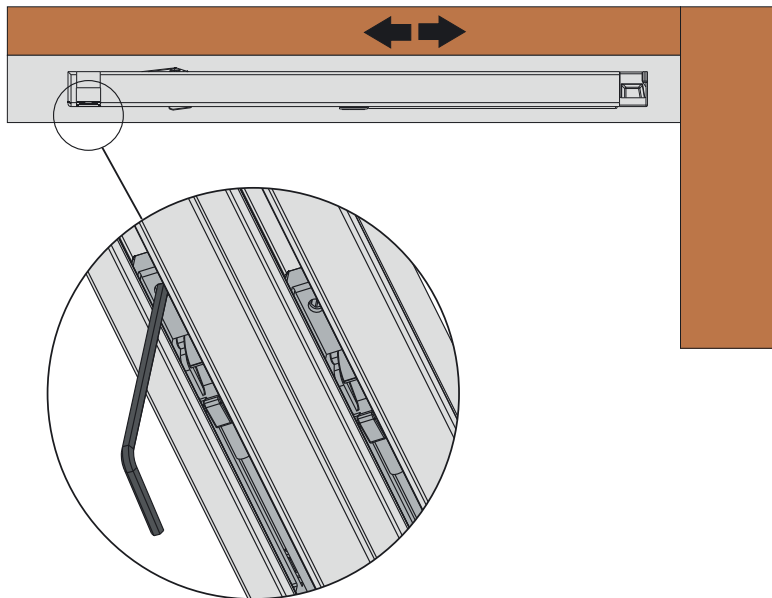

8

Composições. | Composiciones.

2 portas / 2 puertas

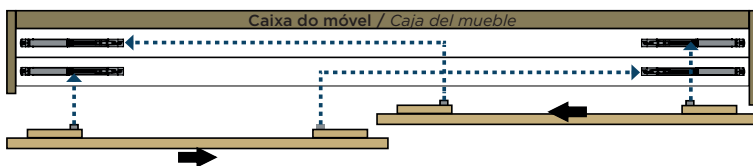

3 portas* / 3 puertas*

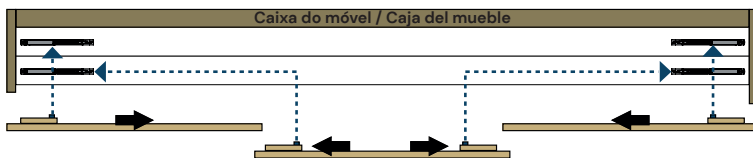

*Acompanha BR Close

*Acompaña BR Close



Rev.: 11 Cód.: 13977



www.rometal.com.br

Unidade Sistemas

Rodovia BR 470, km 174,5, nº 4075
Bairro Universal | Veranópolis
RS | Brasil | CEP 95330-000

Unidade Alumínio

Estrada Velha da Vacaria, nº 1339
Bairro Sapopema | Veranópolis
RS | Brasil | CEP 95330-000