

**TORNEIRA DE PAREDE COM FILTRO PARA COZINHA**

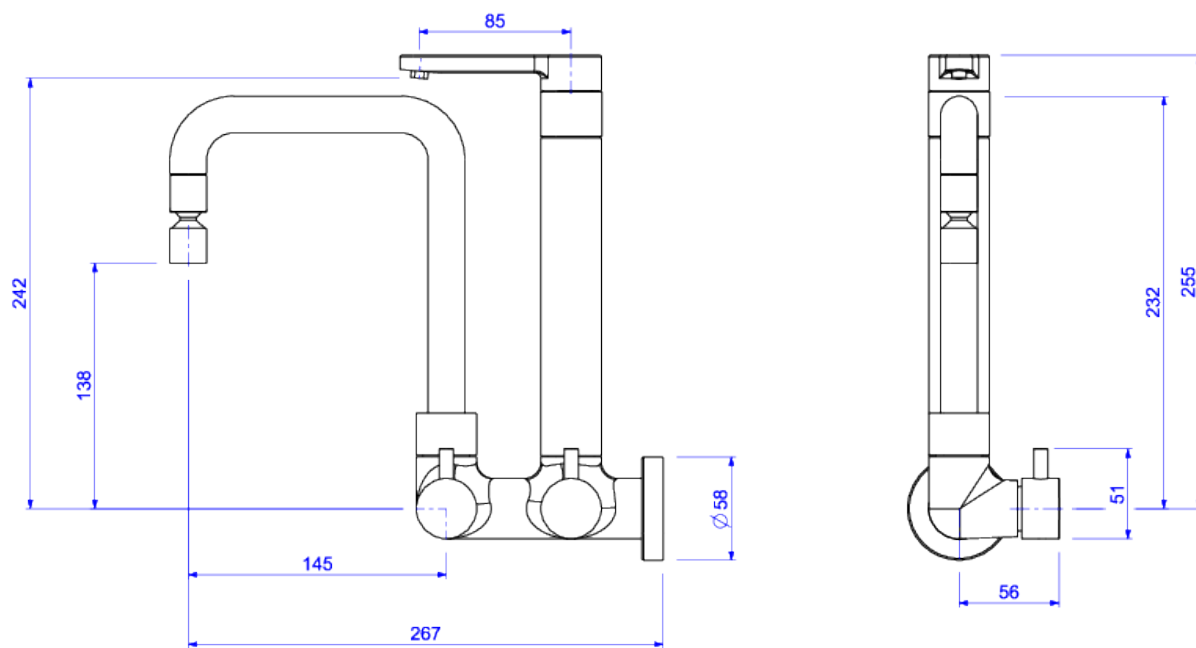

**Foto Ilustrativa**



**Desenho Técnico**

**DESCRIÇÃO:**

TORN COZ C/FILTRO PARED DN15/20COUPLE-CR

**ESPECIFICAÇÕES:**

**Linha:** Couple

**Acabamento:** Cromado (1160.C)

**Material:** Liga de cobre (bronze e latão), plásticos de engenharia e elastômeros.

**Peso líquido:** 2.602

**Peso bruto:** 2.959

**Número Norma / Decreto:** NBR16098.

**Classe de Pressão:** 2 a 40 MCA

**Informações complementares:**

- Bica móvel, permite o direcionamento do fluxo de água. Maior conforto e maior funcionalidade ao produto (na cozinha permite a utilização de cuba dupla, verifique medida do produto e da cuba dupla).
- Mecanismo de 1/4 volta, maior conforto e fácil regulagem de vazão.
- Preocupada com a saúde e bem estar de seus consumidores, a Deca, em parceria com a 3M, desenvolveu o elemento filtrante com a tecnologia do elemento Carbon Block. Este elemento filtrante é envolvido por uma capsula que protege o meio filtrante não havendo contato no momento da troca, garantido uma água mais pura. A vida útil do elemento filtrante até 1.500 litros, aproximadamente 6 meses (a qualidade de água pode influenciar este período). Alta vazão 100 litros/hora. Funciona em alta e baixa pressão. Redução mínima de 75% do cloro. Redução mínima de 85% das partículas solidas.
- Arejador articulado, permite a economia de água e ao mesmo tempo um direcionamento do jato d'água, maior praticidade na utilização do produto.

**Produtos complementares:**

- Sifão: 1680.C.112, 1682.C.112.
- Válvula de Escoamento Banheiro: 1622.C, 1623.C.

**Site:** <https://www.deca.com.br>

**Atendimento ao cliente:** 0800-011-7073