

TORNEIRA PARA JARDIM E TANQUE COM ADAPTADOR DE MANGUEIRA

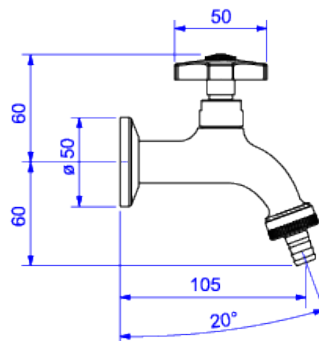

Foto Ilustrativa



Desenho Técnico

DESCRIÇÃO:

TORNEIRA PARA JARDIM E TANQUE STAND-CR

ESPECIFICAÇÕES:

Linha: Standard

Acabamento: Cromado (1153.C39)

Material: Liga de cobre (bronze e latão), plásticos de engenharia e elastômeros.

Peso líquido: 0.378

Peso bruto: 0.417

Número Norma / Decreto: NBR10281.

Classe de Pressão: 2 a 40 MCA

Informações complementares:

- Mecanismo de vedação substituível, acionamento leve, vedação perfeita e fácil manutenção.

Curva de vazão: 11,0 l/min a 41,0 l/min

Site: <https://www.deca.com.br>

Atendimento ao cliente: 0800-011-7073